

EMİTAŞ ELEKTRO HİDROLİK FREN ÇÖZÜCÜ KULLANMA TALİMATI

Elektrik Bağlantı Şemaları

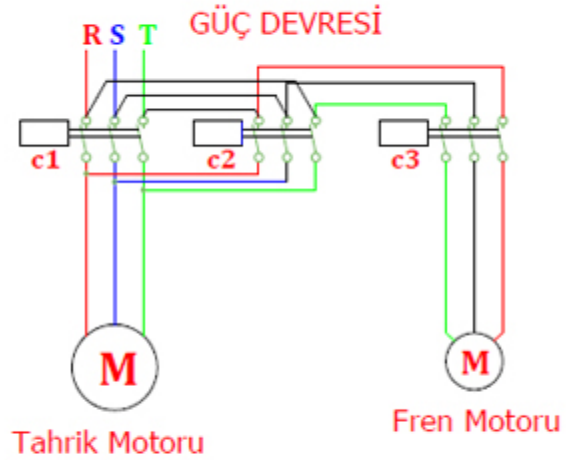
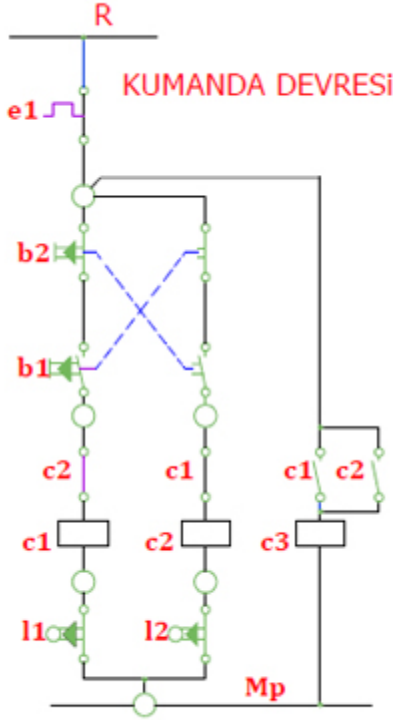

- b1-b2 Kumanda Butonları
- c1-c2 Enversör Kontaktörleri
- c3 Fren Kontaktörü
- e1 Motor Termiği
- I1-I2 Limit Şalter

Kullanma Talimatı:

Fren açıcı 380 V 50 Hz trifaze şebekede çalışan bir elektrik motoru ile tahrik edilmektedir.

Bu elektrik motoru alüminyum gövde içinde özel olarak hazırlanmış yerine yerleştirilmiştir.

Elektro hidrolik fren açıcı gövdesi aynı zamanda elektrik motorunun da gövdesidir.

Fren çözücüsüne ceryan verilince elektrik motoru miline bağlı olan pervanenin tahrik ettiği yağ,

pistonu yukarı kaldırmakta ve fren açılmaktadır. Aşırı yüklenmede motorun yanmaması için bu

yağın geri dönüş yolları açık bulunmaktadır. Ceryan kesilince frende mevcut ağırlık veya

yağlı sistem vasıtası ile piston yavaş olarak aşağı inmekte ve sistem frenlenmektedir.

Bu çözücü itmek sureti ile mekanik fren grubunu açmaktadır.